

ΑΤΜΟΣΙΔΕΡΟ



**Rapid**



## Ο Δ Η Γ Ι Ε Σ Χ Ρ Η Σ Η Σ

Αυτή η συσκευή προορίζεται μόνο για οικιακή χρήση.  
Πριν χρησιμοποιήσετε τη συσκευή για πρώτη φορά διαβάστε προσεκτικά  
αυτές τις οδηγίες και κρατήστε τις για πιθανή μελλοντική αναφορά.

## ΣΗΜΑΝΤΙΚΟ

Για λόγους ασφαλείας διαβάστε προσεκτικά αυτές τις οδηγίες χρήσης πριν τη χρήση της συσκευής για πρώτη φορά και κρατήστε τις για μελλοντική αναφορά. Αν δώσετε τη συσκευή σε άλλους χρήστες, παρακαλείσθε να δώσετε μαζί και τις οδηγίες χρήσης. Η συσκευή είναι κατασκευασμένη αποκλειστικά για οικιακή χρήση και πρέπει να χρησιμοποιείται για τον προβλεπόμενο σκοπό, δηλαδή ως σίδερο, και σύμφωνα με αυτές τις οδηγίες χρήσης. Η συσκευή παρέχει ατμό με υψηλή θερμοκρασία. Χρησιμοποιήστε τη με προσοχή και προειδοποιήστε άλλους χρήστες για τους πιθανούς κινδύνους. Με αυτόν τον τρόπο θα έχετε τα καλύτερα δυνατά αποτελέσματα και τη μέγιστη ασφάλεια λειτουργίας.

Μπορείτε να κατεβάσετε αυτό το εγχειρίδιο σε ηλεκτρονική μορφή από την ιστοσελίδα της ΜΑΓΝΗΤΙΚΗ Α.Ε., <https://www.juropro.gr>.

Στο εγχειρίδιο οφείλουν να περιέχονται όλες οι απαραίτητες πληροφορίες για την ασφαλή χρήση του προϊόντος προκειμένου να διασφαλίζεται ότι ο καταναλωτής είναι σε θέση να γνωρίζει πώς μπορεί να συνδέσει, πώς μπορεί να κάνει την εγκατάσταση, πώς να θέσει σε λειτουργία τη συσκευή, πώς να την αποθηκεύσει, πώς να προβεί στη συντήρησή της, πώς να την επισκευάσει, πώς να τη διαθέσει για ανακύκλωση και πού να απευθυνθεί για ενημέρωση και για τεχνική υποστήριξη.



**Διαβάστε αυτές τις οδηγίες προσεκτικά πριν από τη χρήση. Χρησιμοποιήστε τη συσκευή όπως περιγράφεται στο παρόν εγχειρίδιο χρήσης.**

## ΠΕΡΙΕΧΟΜΕΝΑ

Οδηγίες ασφαλείας	3
Περιγραφή συσκευής	11
Χρήση της συσκευής	12
Καθαρισμός και αποθήκευση	18
Εγγύηση	18

## **ΟΔΗΓΙΕΣ ΑΣΦΑΛΕΙΑΣ**

Διαβάστε προσεκτικά τις ακόλουθες οδηγίες:

- 1. Μην αφήνετε ποτέ τη συσκευή χωρίς επίβλεψη όταν είναι συνδεδεμένη στο ρεύμα.**
- 2. Πριν γεμίσετε τη δεξαμενή με νερό, αποσυνδέετε πάντα τη συσκευή από την πρίζα.**
- 3. Η συσκευή πρέπει να χρησιμοποιείται και να τοποθετείται πάνω σε σταθερή επιφάνεια.**
- 4. Μην χρησιμοποιείτε τη συσκευή αν έχει πέσει κάτω, αν υπάρχουν εμφανή σημάδια φθοράς, αν έχει διαρροή ή το καλώδιο ή το φις της έχουν υποστεί βλάβη. Σε αυτή την περίπτωση απευθυνθείτε σε ένα εξουσιοδοτημένο συνεργείο της εταιρείας.**
- 5. Σε περίπτωση φθοράς του καλωδίου, αυτό πρέπει να αντικατασταθεί άμεσα. Μην χρησιμοποιείτε τη συσκευή και απευθυνθείτε άμεσα για την αντικατάστασή του αποκλειστικά σε ένα εξουσιοδοτημένο συνεργείο της εταιρείας προς αποφυγή κάθε κινδύνου.**
- 6. Η συσκευή μπορεί να χρησιμοποιηθεί από παιδιά ηλικίας 8 χρονών και άνω, καθώς και από άτομα με περιορισμένες σωματικές, αισθητήριες ή διανοητικές ικανότητες, ή με έλλειψη εμπειρίας και γνώσης, με την προϋπόθεση ότι τη χρησιμοποι-**

ούν υπό επίβλεψη ή τους έχουν δοθεί οδηγίες που αφορούν στην ασφαλή χρήση της συσκευής και κατανοούν τους ενδεχόμενους κινδύνους που σχετίζονται με τη χρήση αυτής.

7. Τα παιδιά δεν πρέπει να παίζουν με τη συσκευή. Ο καθαρισμός και η συντήρηση της συσκευής δεν πρέπει να γίνεται από τα παιδιά χωρίς επίβλεψη.

8. Όταν η συσκευή είναι θερμή ή κρυώνει, κρατήστε αυτή και το καλώδιό της σε σημείο που δεν τα φτάνουν παιδιά κάτω των 8 ετών.

9.  **ΠΡΟΣΟΧΗ: Ζεστή επιφάνεια.**

Κατά τη διάρκεια χρήσης οι επιφάνειες ενδέχεται να αναπτύξουν υψηλές θερμοκρασίες.

Μην αγγίζετε τις επιφάνειες με αυτό το σύμβολο  κατά τη διάρκεια ή αμέσως μετά το σιδέρωμα, μπορεί να προκληθούν εγκαύματα. Μην ακουμπάτε τα μεταλλικά μέρη της συσκευής όταν είναι θερμά.

10. Μη βυθίζετε τη συσκευή στο νερό ή σε άλλα υγρά. Αν η συσκευή πέσει κατά λάθος στο νερό, αποσυνδέστε την αμέσως από την πρίζα. Ποτέ μη βάλετε τα χέρια σας μέσα στο νερό για να βγάλετε τη συσκευή. Αν δεν ακολουθήσετε τις παραπάνω οδηγίες μπορείτε να υποστείτε ηλεκτροπληξία. Η συσκευή, αφού βγει από το νερό, θα πρέπει να ελεγχθεί από ένα εξουσιοδοτημένο συνεργείο.

- 11. Διακόπτες, πρίζες κ.λπ. δεν πρέπει να έρχονται σε επαφή με νερό!**
- 12. Μην τοποθετείτε τη συσκευή κάτω από τρεχούμενο νερό για να τη γεμίσετε.**
- 13. Μην χρησιμοποιείτε τη συσκευή αν έχει οποιοδήποτε πρόβλημα και απευθυνθείτε σε ένα εξουσιοδοτημένο συνεργείο.**
- 14. Σε περίπτωση βλάβης ή δυσλειτουργίας, απενεργοποιήστε τη συσκευή και μην επιχειρήσετε να την επισκευάσετε. Επικοινωνήστε με ένα εξουσιοδοτημένο συνεργείο και χρησιμοποιήστε μόνο γνήσια ανταλλακτικά. Η μη τήρηση των παραπάνω σημείων μπορεί να επηρεάσει την ασφάλεια της συσκευής.**
- 15. Μην ανοίγετε τη συσκευή και μην αποσπάτε μέρη της, υπάρχει κίνδυνος ηλεκτροπληξίας.**
- 16. Σε περίπτωση διακοπής λειτουργίας της συσκευής λόγω διαρροής ρεύματος, θα πρέπει να παρέμβει η ασφάλεια ηλεκτροπληξίας του ηλεκτρολογικού πίνακα. Σε αυτή την περίπτωση αποσυνδέστε τη συσκευή από το ρεύμα και απευθυνθείτε σε ένα εξουσιοδοτημένο συνεργείο.**
- 17. Ελέγχετε τακτικά αν το καλώδιο τροφοδοσίας παρουσιάζει φθορά και αν είναι ασφαλές.**
- 18. Προσοχή! Ο ατμός είναι καυτός και υπάρχει κίνδυνος εγκαυμάτων. Μην κατευθύνετε τον ατμό προς ανθρώ-**

- πους, ζώα ή αντικείμενα που μπορεί να υποστούν βλάβη.
19. Να είστε ιδιαίτερα προσεκτικοί όταν αναποδογυρίζετε τη συσκευή, μπορεί να υπάρχει νερό στη δεξαμενή.
  20. Μην επιτρέπετε πρόσβαση των παιδιών σε υλικά συσκευασίας (σακούλες, πλαστικά κ.λπ.) γιατί μπορεί να προκληθεί ατύχημα.
  21. Το καλώδιο τροφοδοσίας δεν πρέπει ποτέ να ακουμπά στη θερμή πλάκα της συσκευής, σε καυτές επιφάνειες ή σε κοφτερές γωνίες.
  22. Ακατάλληλη λειτουργία ή κακή χρήση της συσκευής μπορεί να προκαλέσει βλάβη στη συσκευή και στον χρήστη. Η συσκευή πρέπει να χρησιμοποιείται μόνο για τον σκοπό για τον οποίο σχεδιάστηκε, δηλαδή ως σίδερο οικιακής χρήσης. Δεν προορίζεται για επαγγελματική χρήση. Η εταιρία δεν ευθύνεται για οποιαδήποτε ζημία που μπορεί να προκληθεί από κακή χρήση ή κακή μεταχείριση ή επισκευή από μη εξουσιοδοτημένο συνεργείο.
  23. Μη λειτουργείτε τη συσκευή στο μπάνιο ή κοντά σε βρύσες, μπανιέρες, νιπτήρες, ντουζιέρες ή άλλα δοχεία γεμάτα νερό.
  24. Μην τυλίγετε το καλώδιο γύρω από τη συσκευή.
  25. Μην ακουμπάτε ή λειτουργείτε τη συσκευή με βρεγμένα ή υγρά χέρια ή πόδια.
  26. Μη χρησιμοποιείτε τη συσκευή ενώ τα πόδια σας είναι γυμνά.

27. Μη χρησιμοποιείτε τη συσκευή αν είναι υγρή ή βρεγμένη.
28. Μην αγγίζετε την πρίζα με βρεγμένα ή υγρά χέρια. Μην επιχειρήσετε να αποσυνδέσετε το φις από την πρίζα με βρεγμένα ή υγρά χέρια.
29. Μη λειτουργείτε τη συσκευή σε εκρηκτικά ή διαβρωτικά περιβάλλοντα για να αποτρέψετε πιθανά βραχυκυκλώματα κι εκρήξεις.
30. Μη λειτουργείτε τη συσκευή κοντά σε κουρτίνες, έπιπλα ή άλλα εύφλεκτα αντικείμενα.
31. Πριν χρησιμοποιήσετε τη συσκευή για πρώτη φορά αφαιρέστε με προσοχή τη συσκευασία (σακούλες) από τη συσκευή και οποιαδήποτε χάρτινη ταμπέλα ή πλαστική προστασία από την πλάκα του σίδηρου.
32. Πριν συνδέσετε τη συσκευή στην παροχή ρεύματος ελέγξτε ότι η τάση που αναγράφεται στην ετικέτα τύπου της συσκευής αντιστοιχεί με εκείνη του τοπικού δικτύου.
33. Η συσκευή πρέπει να συνδεθεί σε πρίζα εναλλασσόμενου ρεύματος 230V/50Hz.
34. Η πρίζα στην οποία θα συνδεθεί η συσκευή πρέπει να έχει γείωση και να είναι ασφαλισμένη με ασφάλεια τουλάχιστον 16A.
35. Ξετυλίξτε και ισιώστε το καλώδιο τροφοδοσίας πριν από τη χρήση.
36. Τοποθετήστε τη συσκευή σε απόσταση τουλάχιστον

15cm περιμετρικά από τους τοίχους ή άλλα αντικείμενα, ώστε να εξασφαλίσετε επαρκή αερισμό.

37. Αν αφήσετε τη συσκευή χωρίς επίβλεψη, ακόμα και στιγμιαία, πάντα να βγάζετε το φιν από την πρίζα και να την τοποθετείτε πάνω σε κατάλληλη επιφάνεια επιφάνεια ή στην ειδικά διαμορφωμένη βάση κάθετης στήριξης που διαθέτει η συσκευή στο πίσω μέρος της.
38. Μην υπερβαίνετε την ενδεικνυόμενη ποσότητα πλήρωσης που σημειώνεται στη δεξαμενή και χρησιμοποιείτε πάντα τον ειδικό δοσομετρητή νερού για την πλήρωσή της.
39. Μην αφήνετε αφύλακτη τη συσκευή πάνω σε υφάσματα ή οπουδήποτε αλλού!
40. Ελέγχετε προσεκτικά τις ενδείξεις στις ετικέτες των υφασμάτων και βεβαιωθείτε ότι ταιριάζουν με τις ρυθμίσεις θερμοκρασίας που θέσατε στη συσκευή.
41. Μετά τη χρήση και αφού έχετε βγάλει τη συσκευή από την πρίζα κι έχει κρυώσει εντελώς, αδειάστε το εναπομείναν νερό από τη δεξαμενή. Έτσι, παρατείνετε τη ζωή της συσκευής αποφεύγοντας την υπερβολική συσσώρευση αλάτων.
42. Μην αφήνετε εκτεθειμένη τη συσκευή στον ήλιο ή στη βροχή και μη λειτουργείτε τη συσκευή σε εξωτερικό χώρο.
43. ΠΡΟΣΟΧΗ: Η συσκευή βρίσκεται υπό τάση για όσο χρονικό διάστημα είναι συνδεδεμένη στην πρίζα. Απενεργο-



**ποιήστε τη συσκευή πριν αποσυνδέσετε το καλώδιό της από την πρίζα. Μην κρατάτε ή τραβάτε τη συσκευή από το καλώδιό της.**

- 44. Μην χρησιμοποιείτε αντάπτορες - πολύπριζα - προεκτάσεις. Αν είναι απαραίτητο, πρέπει να πληρούν τους ισχύοντες κανόνες ασφαλείας και οι πρίζες να ασφαρίζονται με ασφάλεια τουλάχιστον 16Α.**
- 45. Μην τραβάτε το καλώδιο αλλά το φια όταν αποσυνδέετε τη συσκευή από την πρίζα.**
- 46. Μην σιδερώνετε πολύ υγρά υφάσματα.**
- 47. Μην προσθέτετε στο νερό της δεξαμενής προϊόντα αφαίρεσης λεκέδων και άλλα υγρά σιδερώματος, όπως για παράδειγμα αρωματικά, καθώς ενδέχεται να προξενήσουν βλάβη στη συσκευή. Σε μία τέτοια περίπτωση δεν ισχύει η εγγύηση της συσκευής.**
- 48. Χρησιμοποιήστε μόνο νερό βρύσης για το γέμισμα της δεξαμενής. Οποιοδήποτε άλλο υγρό ενδέχεται να προκαλέσει βλάβη στη συσκευή που δεν καλύπτεται από την εγγύηση.**
- 49. ΠΟΤΕ ΜΗ ΒΑΖΕΤΕ ΑΡΩΜΑΤΙΚΑ, ΞΥΔΙ Ή ΑΛΛΑ ΧΗΜΙΚΑ ΚΑΘΑΡΙΣΜΟΥ ΜΕΣΑ ΣΤΗ ΔΕΞΑΜΕΝΗ. ΘΑ ΠΡΟΚΑΛΕΣΕΤΕ ΣΗΜΑΝΤΙΚΗ ΒΛΑΒΗ ΠΟΥ ΔΕΝ ΚΑΛΥΠΤΕΤΑΙ ΑΠΟ ΤΗΝ ΕΓΓΥΗΣΗ.**
- 50. Πριν από την εκτέλεση τυχόν εργασιών καθαρισμού ή συντήρησης, αποσυνδέστε τη συσκευή από το ρεύμα βγά-**

ζοντας το φιν από την πρίζα. Περιμένετε να κρυώσει η συσκευή εντελώς πριν ξεκινήσετε τον καθαρισμό.

51. Βγάλτε τη συσκευή από το ρεύμα, αφού πρώτα γυρίσετε το πλήκτρο του θερμοστάτη στο "min", στις παρακάτω περιπτώσεις:

I. Πριν συμπληρώσετε νερό.

II. Όταν τελειώσετε το σιδέρωμα.

III. Όταν δεν την επιτηρείτε.

IV. Πριν από τον καθαρισμό.

V. Όταν δεν τη χρησιμοποιείτε.

52. Σημαντικό: Όλες οι συσκευές πριν φύγουν από το εργοστάσιο δοκιμάζονται, για αυτό είναι φυσιολογικό να υπάρχουν υπολείμματα νερού στη δεξαμενή του σίδηρου.

53. Κατά τη διάρκεια χρήσης της συσκευής το καπάκι γεμίματος της δεξαμενής πρέπει να είναι κλειστό.



**ΠΡΟΣΟΧΗ!** Για τη σωστή και την ασφαλή λειτουργία της, η συσκευή θα πρέπει να ελέγχεται τουλάχιστον μία φορά τον χρόνο από ένα εξουσιοδοτημένο συνεργείο.

Η συσκευή συμμορφώνεται με τις οδηγίες της ΕΕ για την ηλεκτρομαγνητική συμβατότητα (EMC) 2014/30/EU και για τη χαμηλή τάση (LVD) 2014/35/EU. Επίσης, είναι πιστοποιημένη κατά CE & GS και κατά RoHS για βλαβερές ουσίες.

Τέλος, συμμορφώνεται με τον κανονισμό REACH που αφορά στη μόλυνση του περιβάλλοντος.

## ΠΕΡΙΓΡΑΦΗ ΣΥΣΚΕΥΗΣ

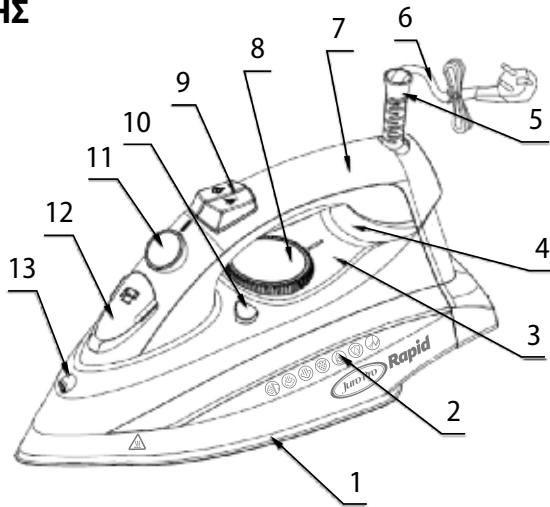

1	Κεραμική πλάκα ειδικού σχεδιασμού
2	Δεξαμενή νερού
3	Δείκτης ρύθμισης θερμοκρασίας
4	Ενδεικτική λυχνία λειτουργίας
5	Προστατευτικό καλωδίου
6	Καλώδιο τροφοδοσίας
7	Χειρολαβή

8	Διακόπτης ρύθμισης θερμοκρασίας
9	Πλήκτρα ψεκασμού νερού κι εκτόξευσης πρόσθετου ατμού
10	Πλήκτρο αυτοκαθαρισμού
11	Διακόπτης ρύθμισης ατμού
12	Καπάκι δεξαμενής νερού
13	Στόμιο ψεκασμού νερού

## Τεχνικά Χαρακτηριστικά

Μοντέλο	Juro-Pro Rapid
Τάση λειτουργίας	220-240V~
Συχνότητα λειτουργίας	50Hz
Ονομαστική ισχύς	2800W max
Χωρητικότητα δεξαμενής	320ml



## ΧΡΗΣΗ ΤΗΣ ΣΥΣΚΕΥΗΣ

Η συσκευή έχει ποικίλες λειτουργίες όπως ρύθμιση θερμοκρασίας, ψεκασμό, αυτοκαθαρισμός από άλατα, ρύθμιση ατμού, κάθετο σιδέρωμα κ.λπ. και ιδιαίτερα χαρακτηριστικά όπως: ειδικός εργονομικός σχεδιασμός, κεραμική πλάκα διπλής επίστρωσης, υψηλή θερμική απόδοση, εύκολη χρήση, άψογο αποτέλεσμα σιδερώματος, εξοικονόμηση χρόνου κ.λπ.

### Ρύθμιση Θερμοκρασίας

Ακολουθήστε τις οδηγίες σιδερώματος που αναγράφονται στις ετικέτες των ρούχων. Αν δεν παρέχονται οδηγίες αλλά γνωρίζετε το είδος του υφάσματος, μπορείτε να συμβουλευτείτε τον πίνακα που ακολουθεί.

**Σημείωση: Αν το ρούχο αποτελείται από περισσότερα υφάσματα, επιλέγετε πάντοτε τη θερμοκρασία για τα πιο ευαίσθητα υφάσματα.**

Υφασμα	Θέση διακόπτη θερμοκρασίας	Οδηγίες σιδερώματος
Συνθετικά, μεταξωτά	•	Χαμηλή θερμοκρασία
Μάλλινα	••	Μέτρια θερμοκρασία
Βαμβακερά, λινά	•••	Υψηλή θερμοκρασία

**Ρυθμίστε τον περιστροφικό διακόπτη θερμοκρασίας στην κατάλληλη θέση.**

**Προσοχή: Πρέπει να είστε πολύ προσεκτικοί όσον αφορά στη συμβατότητα μεταξύ της ετικέτας του ρούχου και αυτής της διαδικασίας.**

## Χρήσιμες Οδηγίες για το Σιδέρωμα

1. Ξεχωρίστε τα ρούχα ανάλογα με τη σύνθεσή τους. Αυτό μειώνει τη συχνότητα ρυθμίσεων θερμοκρασίας και τον συνολικό χρόνο σιδερώματος.
2. Πριν αρχίσετε το σιδέρωμα, κάντε δοκιμή σε ένα μικρό τμήμα ή στο πίσω μέρος ή εσωτερικά του ρούχου για να βεβαιωθείτε για τη σύνθεσή του. Ξεκινήστε με ρούχα που χρειάζονται χαμηλότερη θερμοκρασία και μετά την αυξάνετε σταδιακά, καθώς η συσκευή ζεσταίνεται πιο γρήγορα από ότι κρυώνει.
3. Αν η σύνθεση του ρούχου αποτελείται από περισσότερες από ενός είδους ίνες, πάντα να επιλέγετε τη θερμοκρασία των ινών που απαιτούν χαμηλότερη θερμοκρασία. Για παράδειγμα, αν το ύφασμα αποτελείται από 30% συνθετικές ίνες και 70% βαμβακερές ίνες, ρυθμίστε τη θερμοκρασία του σίδερου για τις συνθετικές ίνες.
4. Προτείνουμε το αγνό μαλλί, το μετάξι και τα συνθετικά υφάσματα να σιδερώνονται από την ανάποδη για να μην παρουσιάζουν γυαλάδα. Άλλα είδη υφασμάτων, κυρίως βελούδο, θα πρέπει να σιδερώνονται προς την ίδια κατεύθυνση (με ένα πανί από πάνω) και με ελάχιστη πίεση με την πλάκα σιδερώματος, ώστε να αποφευχθεί το γυαλιστερό αποτέλεσμα. Μετακινείτε συνεχώς τη συσκευή πάνω από τα ρούχα που σιδερώνετε. Μην καθαρίζετε την πλάκα σιδερώματος με συρμάτινα σφουγγαράκια ή χημικές ουσίες και μην τη φέρνετε σε επαφή με μεταλλικά μέρη κατά το σιδέρωμα, ώστε να διατηρήσετε λεία την επιφάνειά της.
5. Περιμένετε 3 λεπτά πριν σιδερώσετε ευαίσθητα ρούχα. Η ρύθμιση θερμοκρασίας χρειάζεται κάποιον χρόνο για να φθάσει στο επιθυμητό επίπεδο και δεν εξαρτάται από το αν θέσατε αρχικά χαμηλή ή υψηλή θερμοκρασία.
6. Στην αρχή, μπορεί να χρειαστεί να πατήσετε αρκετές φορές το πλήκτρο ψεκασμού νερού και το πλήκτρο εκτόξευσης ατμού μέχρι να απομακρυνθούν τα κενά αέρος στα κυκλώματα παροχής νερού/ ατμού και να αρχίσουν να λειτουργούν ομαλά.

## Συμπλήρωση νερού

1. Η συσκευή πρέπει να είναι εκτός ρεύματος.
2. Γυρίστε τον διακόπτη ρύθμισης ατμού στη θέση «όχι ατμός»  (τέρμα πίσω).
3. Ανοίξτε το καπάκι της δεξαμενής νερού και βάλτε νερό με τον ειδικό δοσομετρητή.
4. Βάλτε νερό μέχρι την ένδειξη "Max" στη δεξαμενή.

**Σημείωση: Για καλύτερα αποτελέσματα σιδερώματος συνιστάται η χρήση αφαλατωμένου ή αποσταγμένου νερού. Μη χρησιμοποιείτε χημικώς αφαλατωμένο νερό ή άλλα υγρά.**

## Σιδέρωμα για Πρώτη Φορά

1. Αφαιρέστε όλα τα προστατευτικά ή τα αυτοκόλλητα από την πλάκα σιδερώματος και τη συσκευή.
2. Ξετυλίξτε και ισιώστε το καλώδιο.
3. Βάλτε νερό στη δεξαμενή.
4. Συνδέστε το φιλ στη πρίζα.
5. Γυρίστε τον διακόπτη ρύθμισης θερμοκρασίας στη θέση MAX, τότε θα ανάψει η ενδεικτική λυχνία λειτουργίας.
6. Η ενδεικτική λυχνία θα σβήσει όταν η θερμοκρασία φθάσει στο επιθυμητό επίπεδο.
7. Γυρίστε τον διακόπτη ρύθμισης ατμού στη θέση ατμού  (τέρμα μπροστά), τότε θα αρχίσει να βγαίνει ατμός από τις οπές της πλάκας σιδερώματος.
8. Ξεκινήστε το πρώτο σιδέρωμα σε μία παλιά πετσέτα.
9. Όταν θα τελειώσει το νερό και δεν θα βγαίνει πλέον ατμός, η διαδικασία προετοιμασίας θα έχει ολοκληρωθεί και η συσκευή θα είναι έτοιμη για κανονικό σιδέρωμα.

## Ψέκασμα με Νερό

1. Το ψέκασμα νερού μπορεί να γίνεται ανά πάσα στιγμή και δεν επηρεάζει τις άλλες λειτουργίες.
2. Πρέπει να υπάρχει νερό στη δεξαμενή.
3. Κατευθύνετε τη μύτη του σίδερου προς το σημείο που θέλετε να ψεκάσετε.
4. Πιέστε το πλήκτρο ψεκασμού νερού.

**Σημείωση: Στην αρχή της χρήσης μπορεί να χρειαστεί να πιέσετε το πλήκτρο αρκετές φορές, μέχρι να αρχίσει να ψεκάζει νερό ομαλά και χωρίς κενά.**

## Ατμοσιδέρωμα

1. Βάλτε νερό στη δεξαμενή, όπως περιγράφεται στην παράγραφο «Συμπλήρωση Νερού».
2. Συνδέστε το φως στην πρίζα.
3. Γυρίστε τον διακόπτη ρύθμισης θερμοκρασίας στις 3 κουκίδες (•••). Για μέγιστη ποσότητα ατμού στο ατμοσιδέρωμα μην επιλέγετε τη μία ή τις δύο κουκίδες.
4. Ανάβει η ενδεικτική λυχνία λειτουργίας και η συσκευή ζεσταίνεται.
5. Όταν σβήσει η ενδεικτική λυχνία η συσκευή έχει φθάσει στην επιθυμητή θερμοκρασία και είναι έτοιμη για σιδέρωμα.
6. Με τον διακόπτη ρύθμισης ατμού, ρυθμίζετε την ποσότητα ατμού που θέλετε.
7. Όταν τελειώσετε, γυρίστε τον διακόπτη ρύθμισης θερμοκρασίας στη θέση MIN, τότε η συσκευή σβήνει.
8. Αποσυνδέστε τη συσκευή από το ρεύμα τραβώντας το φως και όχι το καλώδιο.
9. Όταν η συσκευή κρυώσει εντελώς αποθηκεύστε τη σε ασφαλές μέρος και σε κατακόρυφη θέση.

**Σημείωση: Μετά από τη χρήση γυρίστε τον διακόπτη ρύθμισης ατμού στη θέση «όχι ατμός»  (τέρμα πίσω).**

## Εκτόξευση Πρόσθετου Ατμού

Αυτή η λειτουργία παρέχει πρόσθετη ποσότητα ατμού για να εξαλειφθούν επίμονες ζάρες.

1. Βάλτε νερό στη δεξαμενή.
2. Συνδέστε το φως στην πρίζα.
3. Γυρίστε τον διακόπτη ρύθμισης θερμοκρασίας στις 3 κουκίδες.
4. Ανάβει η ενδεικτική λυχνία λειτουργίας και η συσκευή ζεσταίνεται.
5. Όταν σβήσει η ενδεικτική λυχνία η συσκευή έχει φθάσει στην επιθυμητή θερμοκρασία και είναι έτοιμη για σιδέρωμα.
7. Πιέστε το πλήκτρο εκτόξευσης πρόσθετου ατμού.
8. Ο ατμός βγαίνει με δύναμη από τις οπές της πλάκας σιδερώματος και εισχωρεί στο ύφασμα εξαλείφοντας τις ζάρες.
9. Για ζάρες που επιμένουν, περιμένετε λίγα δευτερόλεπτα και πιέστε ξανά το πλήκτρο ατμού. Οι περισσότερες ζάρες φεύγουν μετά από τρεις εκτοξεύσεις ατμού.
10. Όταν τελειώσετε, γυρίστε τον διακόπτη ρύθμισης θερμοκρασίας στη θέση MIN και αποσυνδέστε τη συσκευή από το ρεύμα.
11. Όταν η συσκευή κρυώσει εντελώς, αποθηκεύστε τη σε ασφαλές μέρος και σε κατακόρυφη θέση.

**Σημείωση:** Στην αρχή της χρήσης μπορεί να χρειαστεί να πιέσετε αρκετές φορές το πλήκτρο εκτόξευσης πρόσθετου ατμού, μέχρι να αρχίσει να βγαίνει κανονικά ο ατμός. Για μέγιστη ποσότητα ατμού μην πατάτε το πλήκτρο περισσότερες από τρεις φορές συνεχόμενα.

### **Εκτόξευση Πρόσθετου Ατμού με το Σίδερο σε Κατακόρυφη Θέση**

Αυτή η λειτουργία παρέχει πρόσθετη ποσότητα ατμού για να εξαλειφθούν ζάρες σε ευαίσθητα ρούχα κρεμασμένα σε κρεμάστρα, σε κρεμασμένες κουρτίνες ή σε άλλα κρεμασμένα υφάσματα.

Η διαδικασία είναι ίδια με παραπάνω, με τη μόνη διαφορά ότι πρέπει να γυρίσετε τον διακόπτη ρύθμισης θερμοκρασίας στη θέση MAX και να ψεκάσετε τον ατμό από απόσταση 15-30 εκατοστά από το ύφασμα.

**Προσοχή:** Μην ψεκάζετε ατμό σε ανθρώπους ή σε ζώα. Μπορεί να προκληθούν εγκαύματα από την υψηλή θερμοκρασία του ατμού.

### **Σύστημα Προστασίας από Άλατα**

Μέσα στη δεξαμενή υπάρχει μία θήκη με υλικό που μειώνει τα άλατα που δημιουργούνται μέσα στον ατμοθάλαμο. Έτσι, επιμηκύνεται η διάρκεια ζωής της συσκευής.

**Σημείωση:** Αυτή η θήκη δεν αποτρέπει εντελώς το φαινόμενο συγκέντρωσης αλάτων.

### **Λειτουργία Αυτοκαθαρισμού**

Αυτή η λειτουργία απομακρύνει τα άλατα που συγκεντρώνονται στον ατμοθάλαμο. Η συσκευή θα παραμένει σε άριστη κατάσταση αν αυτή η διαδικασία γίνεται τουλάχιστον μία φορά τον μήνα ή περισσότερες, ανάλογα με τη σκληρότητα του νερού που χρησιμοποιείτε για το σιδέρωμα.

1. Βάλτε νερό στη δεξαμενή πάνω από τη μέση της χωρητικότητας.
2. Τοποθετήστε τη συσκευή σε οριζόντια και ασφαλή θέση.
3. Συνδέστε το φιλ στην πρίζα.
4. Γυρίστε τον διακόπτη ρύθμισης θερμοκρασίας στη θέση MAX.
5. Ανάβει η ενδεικτική λυχνία λειτουργίας και η συσκευή ζεσταίνεται.
6. Όταν η ενδεικτική λυχνία σβήσει, η συσκευή θα έχει φθάσει στην επιθυμητή θερμοκρασία.



7. Περιμένετε για έναν κύκλο ακόμα (να ανάψει και να σβήσει η ενδεικτική λυχνία ακόμη μία φορά).
8. Αποσυνδέστε τη συσκευή από το ρεύμα.
9. Κρατήστε τη συσκευή σε οριζόντια θέση πάνω από μία λεκάνη.
10. Πατήστε και κρατήστε πατημένο το πλήκτρο αυτοκαθαρισμού για περίπου ένα λεπτό.
11. Ατμός και βραστό νερό θα τρέξουν από τις οπές της πλάκας σιδερώματος, συμπαρασύροντας τα άλατα που είχαν συγκεντρωθεί στον ατμοθάλαμο.
12. Κουνήστε με απαλές κινήσεις τη συσκευή εμπρός-πίσω μέχρι να αδειάσει όλο το νερό.
13. Αφήστε το πλήκτρο αυτοκαθαρισμού.
14. Αφήστε τη συσκευή να κρυώσει σε κατακόρυφη θέση.
15. Σκουπίστε την πλάκα σιδερώματος με ένα κρύο και υγρό πανί.



**Προσοχή: Κρατήστε το σώμα σας μακριά από το καυτό νερό που θα τρέξει από τις οπές.**

**Σημείωση:** Για τη διαδικασία αυτοκαθαρισμού χρησιμοποιείτε μόνο νερό της βρύσης. Το αποσταγμένο και το απιονισμένο νερό καθιστά το σύστημα κατά των αλάτων μη αποτελεσματικό αλλοιώνοντας τα φυσικοχημικά του χαρακτηριστικά.

### **Αντιστακτικό Σύστημα (Anti-Drip System)**



Το σύστημα αυτό δεν επιτρέπει να στάζουν σταγόνες νερού από τις οπές όταν η πλάκα είναι κρύα.

**Σημείωση:** Κατά τη χρήση και όταν ζεσταίνεται το σίδερο ή όταν κρυώσει ακούγεται ένας μεταλλικός θόρυβος, αυτό δείχνει ότι το σύστημα λειτουργεί.

## ΚΑΘΑΡΙΣΜΟΣ ΚΑΙ ΑΠΟΘΗΚΕΥΣΗ

### Καθαρισμός της συσκευής

1. Αποσυνδέστε τη συσκευή από το ρεύμα.
2. Καθαρίστε την πλάκα σιδερώματος και τη συσκευή με ένα υγρό πανί.

**Σημείωση:** Ποτέ μη χρησιμοποιείτε σκληρά αντικείμενα για να καθαρίσετε την πλάκα σιδερώματος.

**Σημείωση:** Ποτέ μη χρησιμοποιείτε χημικά ή ξίδι ή διάφορα καθαριστικά αλάτων για να καθαρίσετε τα άλατα.

### Άδειασμα του Νερού και Αποθήκευση

1. Γυρίστε τον διακόπτη ρύθμισης ατμού στη θέση «όχι ατμός»  (τέρμα πίσω).
2. Αποσυνδέστε τη συσκευή από το ρεύμα.
3. Στρέψτε τη συσκευή με τη μύτη προς τα κάτω και τινάξτε τη για να αδειάσει τελείως το νερό.
4. Όταν η συσκευή κρυώσει εντελώς αποθηκεύστε τη σε ασφαλές μέρος σε κατακόρυφη θέση.

**Σημείωση:** Όταν αποθηκεύετε τη συσκευή να γυρίζετε πάντα τον διακόπτη ρύθμισης ατμού στη θέση «όχι ατμός»  (τέρμα πίσω).

## ΕΓΓΥΗΣΗ



Εγγυόμαστε ότι αυτή η συσκευή είναι υψηλής ποιότητας και αν λειτουργεί σύμφωνα με τις οδηγίες χρήσης της δεν θα έχει κανένα πρόβλημα. Η εγγύηση έχει ισχύ για 2 χρόνια από την ημερομηνία αγοράς της συσκευής, καλύπτει την επισκευή τυχούσας βλάβης της συσκευής λόγω ελαττωματικού υλικού ή κατασκευαστικού λάθους και προβλέπει την αντικατάσταση παντός ελαττωματικού μέρους και όχι αντικατάσταση της συσκευής αποκλειόμενων περαιτέρω αξιώσεων. Η εργασία και τα ανταλλακτικά κατά την περίοδο της εγγύησης παρέχονται δωρεάν.

**Για να ισχύει η εγγύηση πρέπει να έχετε την απόδειξη αγοράς της συσκευής ή φωτοτυπία της όπου να φαίνεται η ημερομηνία αγοράς της συσκευής, το ονοματεπώνυμο, η διεύθυνση και το τηλέφωνό σας.**

## ΟΡΟΙ ΕΓΓΥΗΣΗΣ

- Όλες οι επισκευές γίνονται από εξουσιοδοτημένα συνεργεία της αντιπροσωπείας και μόνο στην έδρα τους. Δεν γίνονται επισκευές κατ' οίκον.
- Τα έξοδα μεταφοράς πληρώνονται από τον ιδιοκτήτη της συσκευής.
- Η συσκευή ταξιδεύει αποκλειστικά με ευθύνη του ιδιοκτήτη της.
- Να έχετε την απόδειξη αγοράς όπου να φαίνεται η ημερομηνία αγοράς της συσκευής, το ονοματεπώνυμο, η διεύθυνση και το τηλέφωνό σας.
- Η συσκευή να χρησιμοποιείται αποκλειστικά για οικιακή χρήση.
- Η εγκατάσταση και η σύνδεση να γίνονται σύμφωνα με τις οδηγίες χρήσης κι εγκατάστασης και σύμφωνα με τους ισχύοντες κανονισμούς.
- Οποιαδήποτε επισκευή πρέπει να πραγματοποιείται μόνο από τα εξουσιοδοτημένα συνεργεία και τα ανταλλακτικά που χρησιμοποιούνται να είναι γνήσια.
- Η ενδεχόμενη επισκευή ή αντικατάσταση μερών της συσκευής ή της ίδιας της συσκευής δεν παρατείνουν τη διάρκεια της παρούσας εγγύησης, η οποία συνεχίζει σε κάθε περίπτωση έως τη λήξη των 2 ετών.
- Η παρούσα εγγύηση δεν βλάπτει τα δικαιώματα που προβλέπονται από την Ευρωπαϊκή Οδηγία 1999/44/EC και την Ελληνική νομοθεσία.

## ΔΕΝ ΚΑΛΥΠΤΟΝΤΑΙ ΑΠΟ ΤΗΝ ΕΓΓΥΗΣΗ ΟΙ ΠΑΡΑΚΑΤΩ ΠΕΡΙΠΤΩΣΕΙΣ:

- Φυσική φθορά από τη χρήση και αναλώσιμα (ενδεικτικά αναφέρονται χωρίς να περιορίζονται: καλώδια, λυχνίες, πλαστικά κι ελαστικά μέρη, κ.λπ.).
- Ο καθαρισμός της συσκευής από άλατα.
- Κακή χρήση του προϊόντος από αμέλεια ή εσκεμμένα ή χρήση μη σύμφωνη με τις οδηγίες χρήσης και συντήρησης.
- Χρήση του προϊόντος για άλλον σκοπό από αυτόν για τον οποίο κατασκευάστηκε.
- Επαγγελματική χρήση, αλόγιστη χρήση, λάθος χειρισμοί, μειωμένη φροντίδα της συσκευής.
- Εγκατάσταση και χρήση με τρόπο που αντίκειται στις τεχνικές προδιαγραφές της χώρας και του χώρου όπου χρησιμοποιείται η συσκευή.
- Βλάβες από κακή ή λανθασμένη ή εκτός προδιαγραφών εγκατάσταση. Σύνδεση σε τάση διαφορετική από αυτή που αναγράφεται στην ετικέτα τύπου της συσκευής.
- Σπασμένα μέρη και βλάβες από μεταφορά και πτώση.
- Επισκευές ή απόπειρα επισκευής από μη εξουσιοδοτημένα άτομα ή συνεργεία, οπότε αυτομάτως διακόπτεται η εγγύηση.
- Χρήση μη γνήσιων ανταλλακτικών.
- Ζημιές κατά τη μεταφορά της συσκευής.
- Οτιδήποτε εκτός του ελέγχου του κατασκευαστή (φωτιά, νερό, ανωμαλίες στην τάση ηλεκτροδότησης, υπερτάσεις από κεραυνούς, σύνδεση χωρίς γείωση, λειτουργία σε διαβρωτικό ή υγρό περιβάλλον, ατυχήματα, θεομηνίες κ.λπ.).



Η Εταιρεία αποποιείται κάθε ευθύνης σε περίπτωση που η εγκατάσταση, η χρήση και η συντήρηση της συσκευής δεν πραγματοποιηθούν σύμφωνα με τις Οδηγίες Χρήσης που τη συνοδεύουν και από ενδεχόμενες βλάβες που μπορεί να προκύψουν, άμεσα ή έμμεσα, σε άτομα, αντικείμενα ή ζώα λόγω μη τήρησης των οδηγιών χρήσης.

**ΜΑΙΝΗΤΙΚΗ Α.Ε.**  
ΕΙΣΑΓΩΓΕΣ - ΑΝΤΙΠΡΟΣΩΠΕΙΕΣ

ΘΕΣΣΑΛΟΝΙΚΗ: ΘΕΣΗ «ΜΠΙΛΛΙΑ», ΠΕΡΙΟΧΗ ΑΕΡΟΔΡΟΜΙΟΥ  
57001 – ΘΕΡΜΗ, Τ.Θ. 60541 ΤΗΛ: +30 2310 805980 FAX: +30 2310 805959  
ΑΘΗΝΑ: Β. ΑΛΕΞΑΝΔΡΟΥ 39, 12131 – ΠΕΡΙΣΤΕΡΙ  
ΤΗΛ: +30 210 9329061-2 FAX: +30 2109373632

03/2020

E-mail: [info@juropro.gr](mailto:info@juropro.gr)

<https://www.juropro.gr>



Το σύμβολο αυτό, επάνω στο προϊόν ή στη συσκευασία του, υποδεικνύει ότι δεν πρέπει να μεταχειρίζεστε το προϊόν αυτό ως οικιακό απόρριμμα. Το προϊόν χαρακτηρίζεται σύμφωνα με την ευρωπαϊκή οδηγία 2012/19/ΕΕ περί ηλεκτρικών και ηλεκτρονικών συσκευών (waste electrical and electronic equipment – WEEE). Η οδηγία προκαθορίζει τα πλαίσια για την απόσυρση και την αξιοποίηση των παλαιών ηλεκτρικών και ηλεκτρονικών οικιακών συσκευών, με ισχύ σε όλη την ΕΕ. Θα πρέπει να παραδίδετε το προϊόν στα κατάλληλα σημεία συλλογής για ανακύκλωση ηλεκτρικών και ηλεκτρονικών συσκευών. Εξασφαλίζοντας ότι το προϊόν αυτό διατίθεται σωστά, συμβάλλετε στην αποτροπή ενδεχόμενων αρνητικών συνεπειών για το περιβάλλον και την ανθρώπινη υγεία, οι οποίες θα μπορούσαν να προκληθούν από ακατάλληλο χειρισμό απόρριψής του. Για περισσότερες πληροφορίες σχετικά με την ανακύκλωση του προϊόντος αυτού, επικοινωνήστε με το δημαρχείο της περιοχής σας, την τοπική υπηρεσία αποκομιδής απορριμμάτων ή με το κατάστημα από όπου το αγοράσατε.