

ΚΑΦΕΤΙΕΡΑ ΘΕΡΜΟΣ



ρ ε μ ι υ μ

Aroma



Ο Δ Η Γ Ι Ε Σ Χ Ρ Η Σ Η Σ

Παρακαλούμε διαβάστε όλες τις οδηγίες λειτουργίας
πριν από την πρώτη χρήση της συσκευής

Αγαπητέ χρήστη, σας ευχαριστούμε που επιλέξατε τη συσκευή αυτή και σας καλωσορίζουμε στην οικογένεια των οικιακών συσκευών **Juro-Pro**. Για καλύτερα αποτελέσματα σας συνιστούμε να χρησιμοποιείτε μόνο γνήσια εξαρτήματα **Juro-Pro** που έχουν σχεδιαστεί αποκλειστικά για αυτό το προϊόν. Προκειμένου να χρησιμοποιείτε σωστά το προϊόν, διαβάστε προσεκτικά αυτές τις οδηγίες πριν από τη χρήση. **Δώστε ιδιαίτερη προσοχή στις Οδηγίες Ασφαλείας.**

ΣΗΜΑΝΤΙΚΟ

Όταν χρησιμοποιείτε μια ηλεκτρική συσκευή πρέπει να λαμβάνετε τις βασικές προφυλάξεις ασφαλείας ώστε να μειωθεί ο κίνδυνος πυρκαγιάς, ηλεκτροπληξίας και/ή προσωπικού τραυματισμού. Αυτή η συσκευή είναι σχεδιασμένη για οικιακή χρήση ή για χρήση σε μη εμπορικά περιβάλλοντα οικιακού τύπου, όπως σε κουζίνες προσωπικού, σε καταστήματα, γραφεία και άλλους επαγγελματικούς χώρους, αγροκτήματα και για χρήση από ενοίκους ξενοδοχείων, μοτέλ και άλλων παρόμοιων χώρων διαμονής.

Διαβάστε προσεκτικά όλες τις οδηγίες πριν από τη χρήση της συσκευής και φυλάξτε τις για μελλοντική αναφορά. Πάντα να εφαρμόζετε αυτές τις οδηγίες. Μπορείτε να βρείτε το παρόν εγχειρίδιο χρήσης και σε ηλεκτρονική μορφή στην ιστοσελίδα μας, <https://www.juropro.gr>.

Περιεχόμενα

Οδηγίες ασφαλείας	3
Μέρη της συσκευής	10
Τεχνικά χαρακτηριστικά	11
Χρήση της συσκευής	11
Καθαρισμός και συντήρηση	13
Εγγύηση	14



Διαβάστε αυτές τις οδηγίες προσεκτικά πριν από τη χρήση. Χρησιμοποιήστε τη συσκευή όπως περιγράφεται στο παρόν εγχειρίδιο χρήσης.

Όταν χρησιμοποιείτε ηλεκτρικές συσκευές, ειδικά όταν υπάρχουν παιδιά, θα πρέπει πάντα να ακολουθείτε βασικές προφυλάξεις ασφαλείας, συμπεριλαμβανομένων των εξής:

ΟΔΗΓΙΕΣ ΑΣΦΑΛΕΙΑΣ

- **Προτού χρησιμοποιήσετε τη συσκευή, βεβαιωθείτε ότι η τάση παροχής του ηλεκτρικού ρεύματος είναι ίδια με την τάση που σημειώνεται στην ετικέτα τύπου της συσκευής.**
- **Ποτέ μη βουτάτε τη συσκευή, το καλώδιο ή το βύσμα μέσα σε νερό ή άλλα υγρά.**
- **Αυτή η συσκευή μπορεί να χρησιμοποιηθεί από παιδιά ηλικίας 8 ετών και άνω, καθώς και από άτομα με περιορισμένες σωματικές, αισθητήριες ή διανοητικές ικανότητες ή χωρίς εμπειρία και γνώση, με την προϋπόθεση ότι τη χρησιμοποιούν υπό επίβλεψη ή τους έχουν δοθεί οδηγίες που αφορούν στην ασφαλή χρήση της συσκευής και κατανοούν τους ενδεχόμενους κινδύνους που σχετίζονται με τη χρήση αυτής. Τα παιδιά δεν πρέπει να παίζουν με τη συσκευή. Ο καθαρισμός και η συντήρηση της συσκευής δεν πρέπει να γίνεται από παιδιά εκτός και αν είναι μεγαλύτερα από 8 ετών κι επιβλέπονται.**

- Κρατήστε τη συσκευή και το καλώδιό της μακριά από παιδιά κάτω των 8 ετών.
- **ΚΙΝΔΥΝΟΣ ΑΣΦΥΞΙΑΣ!** Μην επιτρέπετε πρόσβαση των παιδιών σε υλικά συσκευασίας, όπως πλαστικές σακούλες και μεμβράνες, γιατί υπάρχει ο κίνδυνος ασφυξίας. Τα υλικά αυτά θα πρέπει να φυλάσσονται μακριά από παιδιά. Μην αφήνετε τα παιδιά να παίζουν με τα υλικά συσκευασίας.
- Αποσυνδέετε τη συσκευή από την πρίζα όταν δεν τη χρησιμοποιείτε, όταν συμπληρώνετε νερό, όταν δεν την επιτηρείτε και όταν την καθαρίζετε.
- Ποτέ μη χρησιμοποιείτε τη συσκευή με χαλασμένο καλώδιο ή φισ ή άλλη μη φυσιολογική κατάσταση. Αν το καλώδιο τροφοδοσίας είναι χαλασμένο, πρέπει να αντικατασταθεί από τον κατασκευαστή, από ένα εξουσιοδοτημένο συνεργείο ή από έναν αδειούχο ηλεκτρολόγο για την αποφυγή επικίνδυνων καταστάσεων.
- Μην ενεργοποιείτε την συσκευή όταν φαίνεται να έχει κάποιο πρόβλημα ή απενεργοποιήστε την αν κατά τη διάρκεια της χρήσης αντιληφθείτε ότι δε λειτουργεί σωστά. Σε κάθε περίπτωση, συμβουλευτείτε ένα εξουσιοδοτημένο συνεργείο.

- Αν η συσκευή έχει πέσει κάτω, αν υπάρχουν σημάδια φθοράς ή αν υπάρχει διαρροή, μην τη χρησιμοποιήσετε. Σε αυτή τη περίπτωση πρέπει να ελεγχθεί από ένα εξουσιοδοτημένο συνεργείο προτού ξαναχρησιμοποιηθεί.
- Η χρήση εξαρτημάτων δε συνιστάται από τον κατασκευαστή. Μπορεί να επιφέρουν πυρκαγιά, ηλεκτροπληξία και/ή προσωπικό τραυματισμό.
- Μην αφήνετε το καλώδιο να κρέμεται από το τραπέζι ή το ράφι και να αγγίζει θερμές επιφάνειες.
- Για να αποσυνδέσετε τη συσκευή, αφαιρέστε το φισ από την πρίζα. Ποτέ μην τραβάτε το καλώδιο, αλλά το φισ. Μην πιάνετε το φισ ή το καλώδιο με βρεγμένα χέρια.
- Μη χρησιμοποιείτε τη συσκευή για άλλη χρήση πέρα από αυτή για την οποία προορίζεται. Τοποθετήστε τη σε ξηρό περιβάλλον.
- Μην αφήνετε τη συσκευή χωρίς επιτήρηση όταν λειτουργεί.
- Να είστε προσεκτικοί για πιθανά εγκαύματα που μπορεί να προκληθούν από τον ατμό.

- **ΚΙΝΔΥΝΟΣ ΕΓΚΑΥΜΑΤΩΝ!** Κατά τη διάρκεια της λειτουργίας της συσκευής η θερμοκρασία των προσιτών επιφανειών μπορεί να είναι υψηλή. Μην αγγίζετε τη θερμή επιφάνεια. Χρησιμοποιήστε μόνο τις προβλεπόμενες λαβές ή τα χερούλια για να πιάσετε τα εξαρτήματα και την κανάτα.
- **ΚΙΝΔΥΝΟΣ ΠΥΡΚΑΓΙΑΣ!** Μην τοποθετείτε τη συσκευή πάνω ή κοντά σε θερμές επιφάνειες, π.χ. πλάκες εστιών. Μην καλύπτετε ποτέ την επιφάνεια εναπόθεσης της κανάτας στη συσκευή. Μετά τη χρήση οι επιφάνειες των θερμαντικών στοιχείων ή η θερμαντική πλάκα μπορεί να παραμείνουν θερμές για μερικά λεπτά.
- **ΠΟΤΕ** μη χρησιμοποιείτε την συσκευή αν η κανάτα έχει οποιοδήποτε σημάδι διάτρησης. Χρησιμοποιήστε την κανάτα μόνο με αυτή τη συσκευή.
- Ποτέ μη χρησιμοποιείτε την καφετιέρα χωρίς να έχει μέσα νερό.
- Τοποθετήστε τη συσκευή πάνω σε ένα τραπέζι ή σε μία επίπεδη επιφάνεια.
- Μη χρησιμοποιήσετε τη συσκευή σε εξωτερικό χώρο.

ΠΡΟΣΟΧΗ

- Χρησιμοποιείτε μόνο δροσερό νερό.
- Σιγουρευτείτε ότι η κανάτα είναι σωστά τοποθετημένη στη θέση της πριν από την παρασκευή του καφέ.
- Όταν ετοιμάζετε τον καφέ, η κανάτα δεν θα πρέπει να αφαιρείται για περισσότερο από 20 δευτερόλεπτα από τη θέση της, διαφορετικά ο καφές θα υπερχειλίσει από το φίλτρο.
- Μεταξύ δύο διαδοχικών παρασκευών καφέ, απενεργοποιήστε τη συσκευή και αφήστε τη να κρυώσει για τουλάχιστον 5 λεπτά. Έπειτα, ξαναγεμίστε με δροσερό νερό.
- Μετά από κάθε παρασκευή καφέ, απενεργοποιείτε πάντα τη συσκευή.
- Αποσυνδέστε τη συσκευή πριν από τον καθαρισμό.
- Για να απενεργοποιήσετε τη συσκευή χρησιμοποιήστε τον διακόπτη On/Off αντί να αποσυνδέσετε το καλώδιο της συσκευής από το ρεύμα.
- Η ενδεικτική λυχνία σβήνει όταν η συσκευή απενεργοποιείται.
- Μη βάζετε στη δεξαμενή νερού γάλα ή ήδη παρασκευασμένο καφέ ή άλλα υγρά. Θα προκαλέσετε ζημιά.

- Μην τοποθετείτε τη συσκευή κάτω από την βρύση για να συμπληρώσετε νερό.
- Μη σκεπάζετε τη συσκευή και αφήστε τη να κρυώσει πριν από την αποθήκευσή της.
- Το καλώδιο δεν πρέπει να είναι κάτω από τη συσκευή και δεν πρέπει να σφηνώνεται μεταξύ της κανάτας και της συσκευής.
- Πάντα να κλείνετε το καπάκι πριν από τη χρήση της συσκευής. Μην το ανοίγετε κατά τη διάρκεια λειτουργίας καθώς μπορεί να εκτιναχτεί ατμός και να καείτε.
- Χρησιμοποιήστε τη συσκευή μόνο με τα δικά της εξαρτήματα.
- Μη λειτουργείτε τη συσκευή κοντά ή κάτω από επιφάνειες ευαίσθητες στον ατμό ή στην υγρασία.
- Οποιαδήποτε εργασία αλλαγής ανταλλακτικών ή επιδιόρθωσης στη συσκευή πρέπει να πραγματοποιείται μόνο από εξουσιοδοτημένα συνεργεία.
- Μην επιχειρήσετε να πραγματοποιήσετε επισκευές μόνοι σας καθώς υπάρχει κίνδυνος ηλεκτροπληξίας και καθιστάτε τη συσκευή εκτός εγγύησης. Απευθυνθείτε σε ένα εξουσιοδοτημένο συνεργείο.
- Για επισκευή ή ανταλλακτικά, επικοινωνήστε με το κατάστημα που αγοράσατε τη συσκευή ή με ένα εξουσιοδοτημένο συνεργείο.



ΠΡΟΣΟΧΗ! Για σωστή και ασφαλή λειτουργία, η συσκευή θα πρέπει να ελέγχεται τουλάχιστον 1 φορά τον χρόνο από ένα εξουσιοδοτημένο συνεργείο.

ΕΙΔΙΚΕΣ ΟΔΗΓΙΕΣ

Το καλώδιο τροφοδοσίας της συσκευής είναι σχετικά μικρού μήκους ώστε να μειωθεί ο κίνδυνος να μπλεχτεί ή να σκοντάψει κάποιος σε αυτό. Μπορούν να χρησιμοποιηθούν προεκτάσεις καλωδίων με την προϋπόθεση ότι χρησιμοποιούνται με προσοχή κι έχουν ελεγχθεί ώστε:

- Το ηλεκτρικό φορτίο που μπορούν να αντέξουν να είναι τουλάχιστον ίσο με το ηλεκτρικό φορτίο της συσκευής.
- Αν η συσκευή απαιτεί γείωση, η προέκταση καλωδίου πρέπει και αυτή να έχει γείωση και το καλώδιο να είναι τριπολικό (τρεις αγωγοί, φάση-ουδέτερος-γείωση).
- Η προέκταση να έχει τοποθετηθεί με προσοχή και με τέτοιο τρόπο ώστε να εξασφαλίζεται ότι δεν κρέμεται από το τραπέζι ή τον πάγκο όπου υπάρχει το ενδεχόμενο κάποιος να σκοντάψει, να σκαλώσει ή να το τραβήξει ακούσια (κυρίως τα παιδιά).

Η συσκευή αυτή συμμορφώνεται με τις οδηγίες της ΕΕ για την ηλεκτρομαγνητική συμβατότητα (EMC) 2014/30/EU και για τη χαμηλή τάση (LVD) 2014/35/EU. Επίσης, είναι πιστοποιημένη κατά CE, ERP, GS, RoHS, REACH & LFGB.

ΜΕΡΗ ΤΗΣ ΣΥΣΚΕΥΗΣ

1. Περιστρεφόμενο καπάκι κώνου
2. Κώνος
3. Φίλτρο και υποδοχέας φίλτρου
4. Καπάκι κανάτας
5. Λαβή κανάτας
6. Ανοξειδωτη κανάτα θερμός
7. Διακόπτης On/Off με λυχνία λειτουργίας
8. Καλώδιο ρεύματος
9. Σώμα συσκευής
10. Ένδειξη στάθμης νερού
11. Δεξαμενή νερού
12. Περιστρεφόμενο καπάκι δεξαμενής

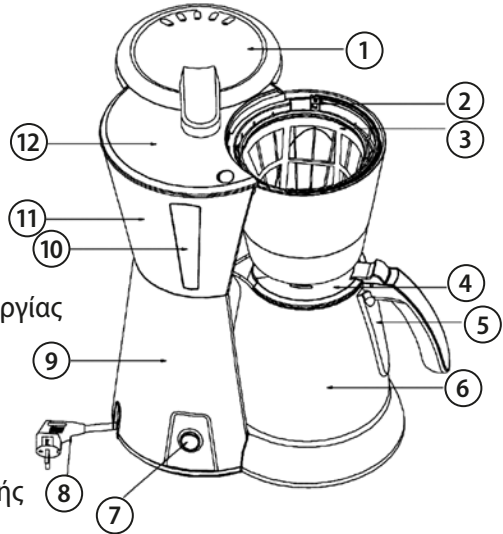

Η καφετιέρα σας:

Παρακαλούμε να διαβάσετε αυτές τις οδηγίες χρήσης πριν χρησιμοποιήσετε την καφετιέρα σας. Δώστε ιδιαίτερη βαρύτητα στις οδηγίες ασφαλείας ώστε να εξασφαλίσετε ότι η συσκευή σας θα συνεχίσει να παρασκευάζει τέλειο καφέ τα επόμενα χρόνια.

Χρησιμοποιώντας τη συσκευή σας για πρώτη φορά:

Προτού παρασκευάσετε τον καφέ σας για πρώτη φορά, θα πρέπει να χρησιμοποιήσετε την καφετιέρα μόνο με νερό (χωρίς καφέ ή φίλτρο) ώστε να καθαριστούν τα διάφορα εσωτερικά μέρη. Έπειτα, απορρίψτε το ζεστό νερό, πλύνετε την κανάτα, το καπάκι της και τον υποδοχέα του φίλτρου με απορρυπαντικό. Η ΚΑΝΑΤΑ ΔΕΝ ΠΛΕΝΕΤΑΙ ΣΤΟ ΠΛΥΝΤΗΡΙΟ ΠΙΑΤΩΝ.



Για να τοποθετήσετε την κανάτα θα πρέπει να έχετε ΠΑΝΤΑ πατημένη τη λαβή της κανάτας. Διαφορετικά, θα ασκήσετε πίεση στην αντιστακτική βαλβίδα της καφετιέρας και θα της προκαλέσετε ζημιά.

- Συνδέστε το φις στην πρίζα.
- Γεμίστε την κανάτα με δροσερό νερό, ανοίξτε το καπάκι της δεξαμενής, ρίξτε το νερό της κανάτας μέσα στη δεξαμενή και κλείστε το καπάκι της δεξαμενής.
- Τοποθετήστε την κανάτα στη θέση της.
- Ξεκινήστε την διαδικασία παρασκευής πατώντας τον διακόπτη On/Off.

ΤΕΧΝΙΚΑ ΧΑΡΑΚΤΗΡΙΣΤΙΚΑ

Μοντέλο	Aroma
Ονομαστική ισχύς	800W
Ονομαστική τάση, συχνότητα	220-240V~, 50Hz
Τύπος κανάτας	Θερμός ανοξείδωτη, διπλού τοιχώματος
Εξοικονόμηση ενέργειας	Ναι, αυτόματη απενεργοποίηση μετά από την παραγωγή του καφέ
Χωρητικότητα δεξαμενής νερού	1,2L (10-12 φλιτζάνια)

ΧΡΗΣΗ ΤΗΣ ΣΥΣΚΕΥΗΣ

- Τοποθετήστε τη συσκευή σε μία σταθερή επίπεδη επιφάνεια, που να αντέχει στη θερμότητα και μακριά από επιφάνειες που μπορεί να φθαρούν από τον ατμό.
- Βγάλτε το καλώδιο από τον χώρο αποθήκευσης, ξετυλίξτε το τελείως, βεβαιωθείτε ότι ο διακόπτης είναι στη θέση «Ο» και συνδέστε το φινις στην πρίζα. Για την ασφάλειά σας μην αφήνετε το καλώδιο να τριβεται σε κοφτερές επιφάνειες.
- Ξεκουμπώστε το καπάκι της κανάτας και ανοίξτε το περιστρέφοντάς το προς τα δεξιά. Γεμίστε την κανάτα με νερό από τη βρύση και ρίξτε στη δεξαμενή όσα φλιτζάνια επιθυμείτε (ελάχιστο: 5, μέγιστο: 12). Μην βάζετε νερό κάτω από τη θέση MIN (περίπου 5 φλιτζάνια) ή πάνω από τη θέση MAX (περίπου 12 φλιτζάνια), που είναι σημειωμένα στην ένδειξη στάθμης νερού. Κλείστε το καπάκι της δεξαμενής.
- Ανοίξτε το καπάκι του κώνου (1) περιστρέφοντάς το αριστερά.
- Χρησιμοποιήστε το μόνιμο φίλτρο της συσκευής ή χάρτινο φίλτρο 1X4 στον υποδοχέα, προσθέστε τον αλεσμένο καφέ που επιθυμείτε και κλείστε το καπάκι.
- Κουμπώστε το καπάκι της κανάτας, τοποθετήστε τη στη θέση της (μην ξεχάσετε να κρατάτε πατημένη τη λαβή) και κλείστε το καπάκι.
- **Βεβαιωθείτε ότι τοποθετήσατε σωστά την κανάτα στη θέση της.**
- Πατήστε τον διακόπτη στη θέση «I». Η συσκευή αρχίζει να λειτουργεί και ανάβει η ενδεικτική λυχνία λειτουργίας που υποδηλώνει ότι η συσκευή είναι ενεργοποιημένη.
- Μόλις ολοκληρωθεί η παρασκευή του καφέ, απενεργοποιήστε τη συσκευή πατώντας τον διακόπτη στη θέση «Ο» και αφαιρέστε την κανάτα.

- Όταν η συσκευή δεν απενεργοποιηθεί χειροκίνητα, ενεργοποιείται η λειτουργία αυτόματης απενεργοποίησης (auto-off function) μόλις παρασκευαστεί ο καφές.
- Αν η καφετιέρα σας απενεργοποιηθεί από τη λειτουργία αυτόματης απενεργοποίησης, ο διακόπτης παραμένει στο On, αλλά η συσκευή δεν λειτουργεί. Για να ετοιμάσετε καφέ ξανά, πρέπει να κλείσετε και να ανοίξετε ξανά τον διακόπτη. Μεταξύ δύο διαδοχικών παρασκευών καφέ, αφήστε να περάσουν τουλάχιστον 5 λεπτά, διαφορετικά θα προξενήσετε βλάβη στη συσκευή.
- Συνιστάται να περιμένετε να παρασκευαστεί όλος ο καφές και μετά να σερβίρετε ώστε να πάρει όλη τη γεύση και το άρωμα. Αν σερβίρετε πριν ολοκληρωθεί η παρασκευή του καφέ, μην αφήσετε την κανάτα πάνω από 20 δευτερόλεπτα εκτός θέσης, γιατί θα ξεχειλίσει καφές από τον υποδοχέα φίλτρου. Η συσκευή έχει αντιστακτικό σύστημα, ώστε όταν βγάζετε την κανάτα να μην στάζει καφές από κάτω.
- Σερβίρετε τον καφέ χωρίς να ξεβιδώσετε το καπάκι της κανάτας, απλά πατώντας το κουμπί όπως δείχνει η εικόνα. Ο καφές διατηρείται ζεστός για αρκετό χρόνο γιατί η κανάτα θερμός έχει διπλά τοιχώματα με κενό αέρος.



Σημειώσεις:

- Για καλύτερα αποτελέσματα, χρησιμοποιείτε φρέσκο δροσερό νερό και φρέσκο καφέ. Όταν ολοκληρωθεί η διαδικασία παρασκευής καφέ, περιμένετε ένα λεπτό μέχρι να πέσει όλος ο καφές στο φίλτρο και μετά στην κανάτα.
- Προσοχή! Αν τελειώσει ο καφές και θέλετε να ετοιμάσετε και άλλη δόση, αφήστε πρώτα να περάσουν τουλάχιστον 5 λεπτά ώστε να κρυώσει η συσκευή κι έπειτα προσθέστε νερό στην δεξαμενή, αλλιώς η συσκευή ενδέχεται να υποστεί ζημιά.
- Μη βάζετε στη δεξαμενή νερού γάλα ή ήδη παρασκευασμένο καφέ ή άλλα υγρά. Θα προκαλέσετε ζημιά.
- Χρησιμοποιείτε μόνο την κανάτα που συνοδεύει τη συσκευή. Η κανάτα προορίζεται για χρήση μόνο με αυτή τη συσκευή. Μη βάζετε άλλα υγρά τρόφιμα μέσα στην κανάτα.

ΚΑΘΑΡΙΣΜΟΣ ΚΑΙ ΣΥΝΤΗΡΗΣΗ

Όλα τα μέρη της συσκευής που έρχονται σε επαφή με τον καφέ, θα πρέπει να καθαρίζονται μετά από κάθε χρήση.

Διαδικασία καθαρισμού:

- Απενεργοποιήστε τη συσκευή.
- Αποσυνδέστε τη συσκευή από την πρίζα.
- Ποτέ μη βυθίζετε τη συσκευή μέσα σε νερό ή άλλο υγρό.
- Καθαρίστε τη συσκευή με ένα νοτισμένο πανί, όταν η συσκευή είναι κρύα.
- Ποτέ μη χρησιμοποιήσετε γυαλιστικό μετάλλων.
- Η κανάτα μπορεί να καθαριστεί με ζεστό νερό, λίγο υγρό απορρυπαντικό πιάτων και μία μαλακή βούρτσα.



ΜΗΝ ΤΟΠΟΘΕΤΕΙΤΕ ΤΗΝ ΚΑΝΑΤΑ ΚΑΙ ΤΟΝ ΥΠΟΔΟΧΕΑ ΤΟΥ ΜΟΝΙΜΟΥ ΦΙΛΤΡΟΥ ΣΤΟ ΠΛΥΝΤΗΡΙΟ ΠΙΑΤΩΝ.

Αφαλάτωση:

Για να έχει η συσκευή τη μέγιστη απόδοση πρέπει να την αφαλατώνετε τακτικά. Η συχνότητα που θα πρέπει να πραγματοποιείτε την αφαλάτωση εξαρτάται από τον βαθμό σκληρότητας του νερού στην περιοχή σας και από τη συχνότητα χρήσης της καφετιέρας σας. Αν χρησιμοποιείτε την καφετιέρα μία ή δύο φορές την ημέρα, θα πρέπει να ακολουθήσετε τις παρακάτω οδηγίες:

- Για μαλακό νερό, κάθε 6 μήνες.
- Για μέτριο νερό, κάθε 2-3 μήνες.
- Για σκληρό νερό, κάθε 6-8 εβδομάδες.

Αν ο χρόνος που απαιτείται για να παρασκευαστεί ο καφές αυξηθεί ξαφνικά, συνιστάται να κάνετε αφαλάτωση στην καφετιέρα. Όσο πιο σκληρό είναι το νερό της περιοχής σας, τόσο πιο συχνά θα χρειάζεται αφαλάτωση η καφετιέρα. Σχετικά με τη σκληρότητα του νερού, μπορείτε να συμβουλευτείτε την τοπική εταιρεία ύδρευσης.

Διαδικασία αφαλάτωσης:

1. Απενεργοποιήστε τη συσκευή, αποσυνδέστε την από την πρίζα και αφήστε τη να κρυώσει καλά.
2. Αφαιρέστε το φίλτρο.
3. Βάλτε στη δεξαμενή ένα διάλυμα ειδικό για καθαρισμό καφετιερών φίλτρων και ακολουθήστε τις οδηγίες του.



4. Απορρίψτε το βρώμικο νερό και αφού κρυώσει καλά η συσκευή λειτουργήστε τη μόνο με νερό (χωρίς καφέ και φίλτρο) για να ξεπλυθεί εσωτερικά. Ξεπλύνετε την δύο φορές.
5. Πλύνετε καλά τον υποδοχέα φίλτρου και την κανάτα. Η κανάτα και ο υποδοχέας φίλτρου δεν πλένονται στο πλυντήριο πιάτων.
6. Καθαρίστε τη συσκευή με ένα μαλακό και υγρό πανί και στεγνώστε τη. Μην την καθαρίζετε με σκληρά υλικά που μπορεί να χαράξουν τις επιφάνειες της συσκευής.

Περιβαλλοντική συμβουλή:

Τα φίλτρα και ο αλεσμένος καφές μπορούν να απορριφθούν σε κάδους κομποστοποίησης.

ΠΡΟΣΟΧΗ!

1. Τοποθετείτε την κανάτα στη θέση της με απαλές κινήσεις και με πατημένο το κουμπί της για να μη σπάσετε τη βαλβίδα ροής.
2. Για να αφαιρέσετε τον μαύρο κωνικό υποδοχέα του φίλτρου (π.χ. για πλύσιμο) ανασηκώστε το χερούλι του για να ξεκουμπώσει από αριστερά και δεξιά. Για να τον τοποθετήσετε πίσω στη σωστή θέση βεβαιωθείτε ότι έχει κουμπώσει αριστερά-δεξιά, αλλιώς δεν θα κλείνει το καπάκι.



ΕΓΓΥΗΣΗ

Εγγυόμαστε ότι αυτή η συσκευή είναι υψηλής ποιότητάς και ότι αν λειτουργεί σύμφωνα με τις οδηγίες χρήσης της δεν θα έχει κανένα πρόβλημα. Η εγγύηση έχει ισχύ για 2 χρόνια από την ημερομηνία αγοράς της συσκευής, καλύπτει την επισκευή τυχούσας βλάβης της συσκευής

λόγω ελαττωματικού υλικού ή κατασκευαστικού λάθους και προβλέπει την αντικατάσταση παντός ελαττωματικού μέρους και όχι αντικατάσταση της συσκευής αποκλειόμενων περαιτέρω αξιώσεων. Η εργασία και τα ανταλλακτικά κατά την περίοδο της εγγύησης παρέχονται δωρεάν.

Για να ισχύει η εγγύηση πρέπει να έχετε την απόδειξη αγοράς της συσκευής ή φωτοτυπία της, όπου να φαίνεται η ημερομηνία αγοράς της συσκευής, το ονοματεπώνυμο, η διεύθυνση και το τηλέφωνό σας.

ΟΡΟΙ ΕΓΓΥΗΣΗΣ:

- Όλες οι επισκευές γίνονται από εξουσιοδοτημένα συνεργεία της αντιπροσωπείας και μόνον στην έδρα τους. Δεν γίνονται επισκευές κατ' οίκον.
- Τα έξοδα μεταφοράς καλύπτονται από τον ιδιοκτήτη της συσκευής.
- Η συσκευή ταξιδεύει αποκλειστικά με ευθύνη του ιδιοκτήτη της.
- Ο ιδιοκτήτης της συσκευής οφείλει να έχει την απόδειξη αγοράς όπου να φαίνεται η ημερομηνία αγοράς της συσκευής, το ονοματεπώνυμο, η διεύθυνση και το τηλέφωνό του.
- Η συσκευή να χρησιμοποιείται αποκλειστικά για οικιακή χρήση.
- Η εγκατάσταση και η σύνδεση να γίνονται σύμφωνα με τις οδηγίες χρήσης κι εγκατάστασης της συσκευής και σύμφωνα με τους ισχύοντες κανονισμούς.
- Οποιαδήποτε επισκευή πρέπει να πραγματοποιείται μόνον από τα εξουσιοδοτημένα συνεργεία και τα ανταλλακτικά που χρησιμοποιούνται να είναι γνήσια.
- Η ενδεχόμενη επισκευή ή αντικατάσταση μερών της συσκευής ή της ίδιας της συσκευής δεν παρατείνουν τη διάρκεια της παρούσας εγγύησης, η οποία συνεχίζει σε κάθε περίπτωση έως τη λήξη των 2 ετών.
- Η παρούσα εγγύηση δεν βλάπτει τα δικαιώματα που προβλέπονται από την Ευρωπαϊκή Οδηγία 1999/44/ΕΚ και την Ελληνική νομοθεσία.

ΔΕΝ ΚΑΛΥΠΤΟΝΤΑΙ ΑΠΟ ΤΗΝ ΕΓΓΥΗΣΗ ΟΙ ΠΑΡΑΚΑΤΩ ΠΕΡΙΠΤΩΣΕΙΣ:

- Φυσική φθορά από τη χρήση και αναλώσιμα (καλώδια, διακόπτες, εξαρτήματα, φίλτρο κ.λπ.).
- Κακή χρήση του προϊόντος από αμέλεια ή εσκεμμένα ή χρήση μη σύμφωνη με τις οδηγίες χρήσης και συντήρησης.
- Χρήση του προϊόντος για άλλον σκοπό από αυτόν για τον οποίο κατασκευάστηκε.
- Επαγγελματική χρήση, αλόγιστη χρήση, λάθος χειρισμοί, μειωμένη φροντίδα της συσκευής.
- Εγκατάσταση και χρήση με τρόπο που αντίκειται στις τεχνικές προδιαγραφές της χώρας και του χώρου όπου χρησιμοποιείται.
- Βλάβες από κακή ή λανθασμένη ή εκτός προδιαγραφών εγκατάσταση. Σύνδεση σε τάση διαφορετική από αυτή που αναγράφεται στην ετικέτα τύπου της συσκευής.
- Σπασμένα μέρη και βλάβες από μεταφορά και πτώση.
- Επισκευές ή απόπειρα επισκευής από μη εξουσιοδοτημένα άτομα ή συνεργεία, οπότε αυτομάτως διακόπτεται η εγγύηση.
- Χρήση μη γνήσιων ανταλλακτικών.
- Ο ετήσιος έλεγχος της συσκευής από εξουσιοδοτημένο service.
- Οτιδήποτε εκτός του ελέγχου του κατασκευαστή (φωτιά, νερό, ανωμαλίες στην τάση ηλεκτροδότησης, υπερτάσεις από κεραυνούς, σύνδεση χωρίς γείωση, λειτουργία σε διαβρωτικό ή υγρό περιβάλλον, ατυχήματα, θεομηνίες κ.λπ.).

Η Εταιρεία αποποιείται κάθε ευθύνη σε περίπτωση που η εγκατάσταση, η χρήση και η συντήρηση της συσκευής δεν πραγματοποιηθούν σύμφωνα με τις Οδηγίες Χρήσης που τη συνοδεύουν και από ενδεχόμενες βλάβες που μπορεί να προκύψουν, άμεσα ή έμμεσα, σε άτομα, αντικείμενα ή ζώα λόγω μη τήρησης των οδηγιών χρήσης.



ΠΡΟΣΟΧΗ! Για να ισχύει η εγγύηση κρατάτε την απόδειξη αγοράς της συσκευής.



ΜΑΪΝΗΤΙΚΗ Α.Ε.
ΕΙΣΑΓΩΓΕΣ - ΑΝΤΙΠΡΟΣΩΠΕΙΕΣ

ΘΕΣΣΑΛΟΝΙΚΗ: ΘΕΣΗ «ΜΠΙΛΛΙΑ», ΠΕΡΙΟΧΗ ΑΕΡΟΔΡΟΜΙΟΥ
57001 – ΘΕΡΜΗ, Τ.Θ. 60541 ΤΗΛ: +30 2310 805980 FAX: +30 2310 805959
ΑΘΗΝΑ: Β. ΑΛΕΞΑΝΔΡΟΥ 39, 12131 – ΠΕΡΙΣΤΕΡΙ
ΤΗΛ: +30 210 9329061-2 FAX: +30 2109373632

02/2021

E-mail: info@juropro.gr

<https://www.juropro.gr>



Το σύμβολο αυτό, επάνω στο προϊόν ή στη συσκευασία του, υποδεικνύει ότι δεν πρέπει να μεταχειρίζεστε το προϊόν αυτό ως οικιακό απόρριμμα. Το προϊόν χαρακτηρίζεται σύμφωνα με την ευρωπαϊκή οδηγία 2012/19/ΕΕ περί ηλεκτρικών και ηλεκτρονικών συσκευών (Waste Electrical and Electronic Equipment – WEEE). Η οδηγία προκαθορίζει τα πλαίσια για την απόσυρση και την αξιοποίηση των παλαιών ηλεκτρικών και ηλεκτρονικών οικιακών συσκευών, με ισχύ σε όλη την ΕΕ. Θα πρέπει να παραδίδετε το προϊόν στα κατάλληλα σημεία συλλογής για ανακύκλωση ηλεκτρικών και ηλεκτρονικών συσκευών. Εξασφαλίζοντας ότι το προϊόν αυτό διατίθεται σωστά, συμβάλλετε στην αποτροπή ενδεχόμενων αρνητικών συνεπειών για το περιβάλλον και την ανθρώπινη υγεία, οι οποίες θα μπορούσαν να προκληθούν από ακατάλληλο χειρισμό απόρριψής του. Για περισσότερες πληροφορίες σχετικά με την ανακύκλωση του προϊόντος αυτού, επικοινωνήστε με το δημαρχείο της περιοχής σας, την τοπική υπηρεσία αποκομιδής απορριμμάτων ή με το κατάστημα από όπου το αγοράσατε.